

40292

Unterflurentkuppler
Universal under-table uncoupler
Dispositif de décrochage à distance
Sganciatore da sottopancia

| | | |
|-----------|-------|-------|
| D | | 2 – 3 |
| GB | | 4 |
| F | | 5 – 6 |
| I | | 6 – 7 |



D

Packungsinhalt

- Entkuppelantrieb mit Montageplatte 1
- Verlängerung 2
- Führungsschacht 3
- Entkopplungsplatte für Standard-Bügelkupplung 4
- Entkopplungsplatte für ROCO-Kurzkupplung 5
- Montagelehre 6
- 3 x Befestigungsschrauben

Betriebsspannung

14 — 16 Volt Wechselspannung (min. 10 VA)

Anwendung

Der Unterflurentkupppler ist für die Spurweite H0 vorgesehen und kann je nach Bedarf mit einer Entkopplungsplatte sowohl für Standard-Bügelkupplungen, als auch für die ROCO-Kurzkupplungen der ersten und der aktuellen Ausführung verwendet werden.

Anschluss

Die Inbetriebnahme des Entkuppplers darf nur über eine Momenttaste (ROCO-Vierfachtaster Art.Nr. 10522) erfolgen. Um eine übermäßige Erwärmung des Entkuppelantriebes zu vermeiden, darf die Betätigung des Tasters nur im Bedarfsfall erfolgen und sollte gleich nach Ausführung des Entkuppelvorganges beendet werden.

Einbau

1. Zur einwandfreien Funktion darf die Entkopplungsplatte nicht über die Schienenoberkante ragen. Dazu müssen an der entsprechenden Einbaustelle die Schwellen herausgetrennt werden.

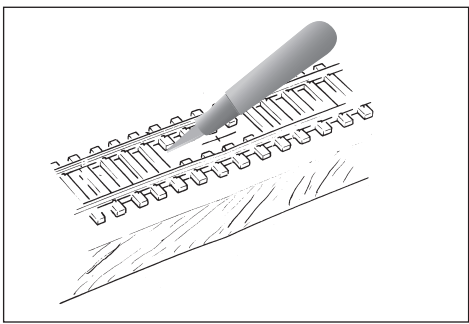

2. In der Mitte der herausgetrennten Schwellen ist eine Bohrung im Durchmesser von 10 mm anzubringen. Zur genauen Positionierung wird die Montagelehre 6 mit den Führungsrillen auf die Schienen gelegt und so plaziert, dass die

Bohrerführung über der gekennzeichneten Mitte der Auspassung liegt. Durch die Bohrerführung kann nun mit einem 3 mm Bohrer vorgebohrt und nach Entfernen der Montagelehre 6 auf 10 mm Durchmesser aufgebohrt werden.

Fig.2

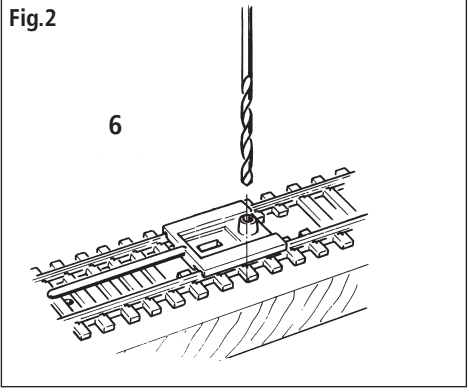

Im Abstand von 40 – 48 mm zur ersten 3 mm Bohrung wird zwischen zwei Schwellen eine weitere 3 mm Bohrung angebracht. Diese Bohrung dient zur späteren Ausrichtung des Entkuppelantriebes.

Fig.3

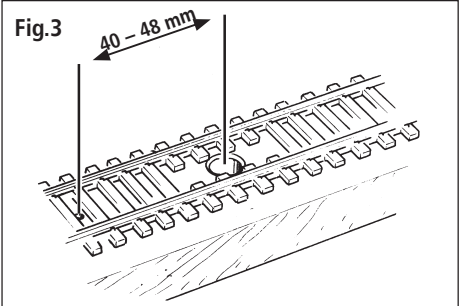

3. Die 10 mm Bohrung ist im oberen Randbereich soweit zu entgraten, dass der Führungsschacht 3 mit seiner Oberseite in gleicher Ebene zur Anlagenplatte liegt.

Fig.4

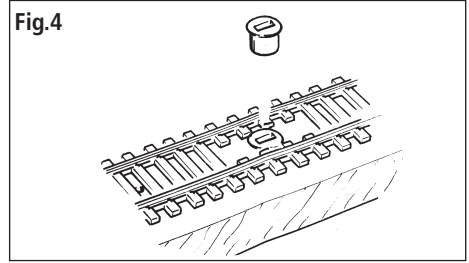

4. Von der Unterseite der Anlagenplatte wird der Entkuperantrieb 1 mit der eingelegten Verlängerung 2 durch die 10 mm Bohrung geführt und unter Zuhilfenahme der Montagelehre 6 parallel zum Schienenstrang ausgerichtet.

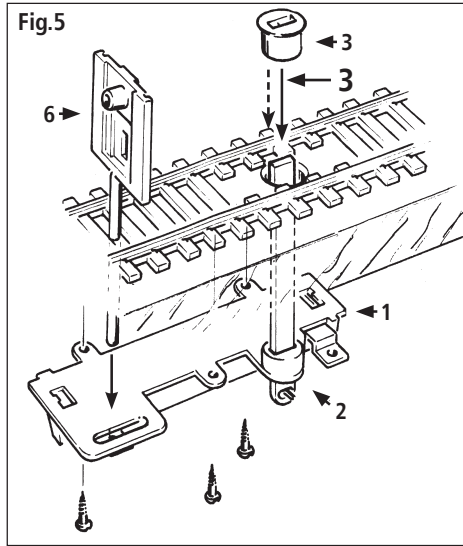

Nach erfolgter Ausrichtung wird der Antrieb mittels der beigelegten Schrauben von unten an der Anlagenplatte befestigt. Es empfiehlt sich, die Schraubenlöcher etwas vorzubohren.

5. Zur endgültigen Aufnahme der Entkuppungsplatte 4 bzw. 5 muss die überstehende Verlängerung 2 auf die erforderliche Länge gekürzt werden. Dazu wird die Montagelehre 6 über die Verlängerung 2 geschoben und entlang der Kante markiert. An der so markierten Stelle kann die Verlängerung 2 nach Entfernen der Montagelehre 6 abgeschnitten werden.

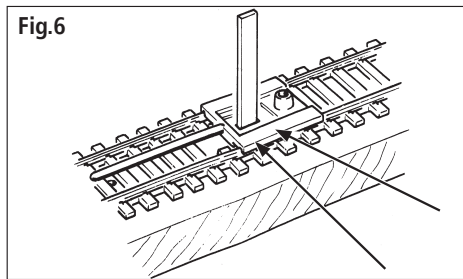

6. Auf die gekürzte Verlängerung kann nun die jeweils benötigte Entkuppungsplatte 4 oder 5 aufgedrückt werden. Dabei ist zu beachten, dass die Oberseite der Entkuppungsplatte nicht über die Schienenoberkante ragt (o).

Fig. 7

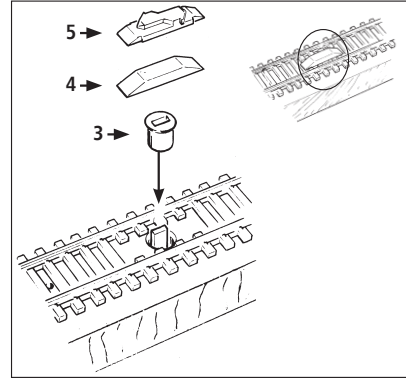

7. Der Anschluss des Entkupplers erfolgt über die Anschlussleitung des Antriebes. Der am Kabelende angebrachte Stecker ist für das ROCO-Verkabelungssystem ausgelegt und kann mit einer entsprechenden Verlängerung an den Schalter 10522 angeschlossen werden. Bitte beachten Sie die elektrischen Anschlusswerte auf Seite 1.

Fig. 8

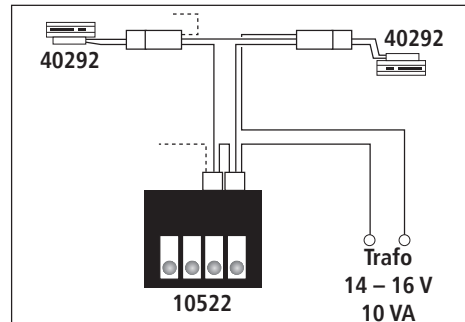

Universal under-table uncoupler

Package contents

- Uncoupler motor with mounting plate 1
- Extension 2
- Guide channel 3
- Uncoupling ramp for standard loop-type coupling 4
- Uncoupling ramp for ROCO close-couplings 5
- Assembly checking gage 6
- 3 Screws

Operating voltage

14 – 16 volt AC (at least 10 VA)

Application

The uncoupler is intended for H0 gauge and may be fitted with an uncoupling ramp for standard loop-type couplings or ROCO close-couplings (old and actual version), as required.

Connection

The hook-up and operation of the uncoupler must be done via momentary contact switch (ROCO 4-key switch 10522). In order to avoid overheating of the uncoupler motor, activation should be done only as needed and should be disconnected after the uncoupling has been accomplished.

Installation

1. For satisfactory operation of the uncoupler the uncoupler ramp must not be higher than the top edge of the rails. So it is necessary to cut the sleepers from the location where the ramp has to be placed (see Fig.1 Page 1).
2. In the centre where the sleepers have been removed a 10 mm diameter hole must be drilled to accept the guide channel 3. For this purpose the assembly checking gage 6 is placed on top of the rails with its guide channels and placed so that the drill guide is exactly over the centre of the cutout. A preliminary

hole must be drilled with a 3 mm diameter drill through the guide and widened to 10 mm after removal of the assembly checking gage 6 (see Fig. 2 Page 2).

3. The upper rim of the 10 mm hole should be countersunk so that the guide channel 3 will be flush with the layout baseboard (see Fig.4 Page 2)
4. The uncoupler motor 1 with extension 2 attached is inserted through the 10 mm hole and aligned parallel to the rails with the aid of the assembly checking gage 6 (Fig. 5 Page 3). After aligning the uncoupler motor the motor is attached to the layout baseboard with the screws supplied. It is recommended to prepunch the baseboard with a steel centre punch where the screws are to be attached.
5. In order to accept the uncoupling ramps 4 or 5 the protruding extension 2 must be cut down to correct length. For this the assembly checking gage 6 is placed over the extension 2 as shown in Fig. 6 and the extension is marked along the jig edge (arrows in illustration). The extension is then cut along the marking after removal of the assembly checking gage 6.
6. The required uncoupling ramp can now be pushed on to the shortened extension. Care must be taken that the top surface of the ramp does not extend above the upper rail edge (see Fig. 7 Page 3).
7. Wiring up the uncoupler is accomplished with the wire leads of the motor. The cable plug attached to the leads matches the ROCO cable system and may be connected to the switch 10522 with an appropriate extension (see circuit diagram Fig. 9). Please note the advice about the operating voltage on Page 3.

Dispositif de décrochage à distance

Sont fournis par unité d'emballage les composants suivants

- Moteur du dispositif de décrochage à distance avec platine demontage (1)
- Rallonge (2)
- Chemise de guidance (3)
- Semelle de dételage pour attelages standard et pour les nouveaux attelages courts ROCO (4)
- Semelle de dételage pour l'ancien attelage court de ROCO (5)
- Patron de montage (6)
- 3 vis de bois pour fixer le moteur sous le plateau de la voie

Possibilités d'emploi

Par son équipement présent, le dispositif de décrochage à distance par moteur électromagnétique à placer sous la plateforme de la voie est conçu pour être installé dans un réseau miniature H0. En fonction des besoins techniques du réseau concerné, le dispositif peut être muni, si besoin, d'une semelle prévue pour l'ancienne version d'attelage court de ROCO.

Tension de fonctionnement

14 à 16 Volts, courant alternatif (puissance minimale nécessaire: 10 VA).

Le raccordement du dispositif à la source d'énergie électrique et la commande du dispositif ne sont à réaliser qu'en passant par un contacteur (boîtier de quatre contracteurs simples, réf 10522 de ROCO p.e.). Pour éviter un réchauffement excessif du moteur du dispositif, la commande ne doit avoir lieu qu'en cas de besoin, et est à terminer dès que le décrochage envisagé a effectivement eu lieu.

Montage

1. En vue d'assurer un fonctionnement impeccable du dispositif de décrochage à distance, il est indispensable que la surface supérieure de la semelle de dételage ne dépasse nulle part le plan des surfaces de roulement des rails. Afin de respecter cette condition par le montage, il faut couper les traverses de la voie à l'endroit prévu pour la semelle de dételage (voir Fig.1 Page 1).
2. Dans l'axe centrale de la voie (à l'endroit où se trouvaient les traverses coupées) il faut percer dans la plateforme de la voie un trou d'un dia-

mètre de 10 mm qui acceptera ensuite la chemise de guidance 3. A ces fins on place le patron de montage 6 avec ses rainures de guidance de telle façon sur la voie préparée que la guidance du foret se situe exactement sur le centre de la place aménagée par coupure des traverses. Percez maintenant un avant-trou de 3 mm en passant par la guidance du foret du patron de montage. Puis enlevez le patron et agrandissez le trou avec un foret de 10 mm (voir Fig.2 Page 2).

Dans une distance de 40 à 48 mm du centre du premier trou et également dans l'axe de la voie, un deuxième trou de 3 mm est à percer entre deux traverses. Ce trou servira plus tard pour l'alignement correct du moteur du dispositif de décrochage à distance (voir Fig.3).

3. Le trou de 10 mm est maintenant à ébarber à la surfacer côté voie de telle façon que la surface de la chemise de guidance 3 - une fois la chemise insérée au trou - se trouve exactement au même plan que la surface supérieure de la plateforme de la voie (voir Fig.4).
4. Par le dessous de la plateforme de la voie le moteur du dispositif de décrochage 1 est à enfiler avec sa rallonge 2 au trou de 10 mm (et à l'orifice rectangulaire correspondant de la chemise 3 déjà placée) et puis à positionner parallèlement à l'axe de la voie à l'aide du patron de montage 6 préalablement inséré au trou de 3 mm (voir fig. 5). Une fois le moteur du dispositif correctement positionné, ce dernier est à visser au dessous de la plateforme de la voie à l'aide des trois vis joints. Il est conseillé en vue d'un montage plus facile, de marquer les endroits prévus pour les vis en piquant la plateforme avec une pointe ou avec un clou.
5. En vue de l'installation définitive d'une des deux semelles de dételage 4 ou 5, la partie dépassante de la rallonge 2 est à couper à la longueur nécessaire. Comme le montre la fig. 6, on le fait en enfilant à la rallonge 2 dépassante le patron de montage 6 et en marquant ensuite la rallonge le long de l'arête du patron (indiquée par la flèche à fig. 6); puis on enlève le patron 6 et coupe ensuite la rallonge 2 à l'endroit marqué.
6. Maintenant emboîter la semelle voulue (soit la semelle 4, soit la semelle 5) à la rallonge raccourcie. A cette occasion il faut veiller à ce que la surface supérieure de la semelle emboîtée ne dé-

passa nulle part le plan de roulement des rails lorsque cette dernière est au repos (voir fig. 7).

7. Le raccordement du moteur du dispositif de décrochage à distance au contacteur de commande se fait à l'aide des fils de raccordement du moteur. La fiche plate fixée au bout du câble, correspond au système de câblage ROCO et peut être raccordée au boîtier réf. 10522 par une rallonge correspondante (voir schéma de câblage fig. 8).

Veillez veiller à cette occasion à la tension de commande fournie par le transformateur: elle doit être au moins d'un ordre 14 Volts, mais ne doit dépasser en aucun cas une valeur de 16 Volts. En plus, il est conseillé de se servir exclusivement de transformateurs qui fournissent côté sortie «accessoires» une puissance au moins égale à 10 VA.

I Sganciatore da sottopancia

La confezione contiene

- Apparecchio di sganciamento con piastra di montaggio - parte 1
- Asta di prolungamento - parte 2
- Boccola di guida - parte 3
- Piastra di disinnesto per ganci standard - parte 4
- Piastra di disinnesto per ganci corti ROCO - parte 5
- Dima di montaggio - parte 6
- 3 viti di fissaggio

Utilizzo

Lo sganciatore da sottopancia per lo scartamento in „H0” è previsto per l'attrezzatura attuale e può essere fornito, dietro richiesta, con una piastra di disinnesto per ganci standard e per ganci corti ROCO di nuova o vecchia realizzazione.

Tensione di funzionamento

Il collegamento e la messa in funzione dello sganciatore possono avere successo solo con un tasto a scatto rapido (sbarra di contatto quadrupla - ROCO 10522). Per evitare l'eccessivo riscaldamento dell'apparecchio dello sganciatore, l'alimentazione deve avvenire solo in caso di bisogno, e deve terminare subito dopo la realizzazione dei cicli di sganciamento.

Indicazioni per la costruzione

1. Per un perfetto uso dello sganciatore, la piastra di disinnesto non deve sporgere dall'orlo superiore delle rotaie. Per garantire ciò, le traversine devono essere separate dalle corrispondenti travi di montaggio (Fig.1).

2. Per l'inserimento della boccola di guida (parte 3) fare un foro del diametro di 10 mm nel mezzo delle traversine. Dopo di che inserire la dima di montaggio (parte 6) negli incavi sulle rotaie, in modo che il trapano può essere usato al centro contrassegnato dell'incastro. Si può allargare il foro con una punta di trapano di 3 mm, dopo aver tolto la dima di montaggio (6) con il foro di 10 mm (Fig.2).

Con una distanza di 40 - 48 mm dal primo foro, ne viene aggiunto un altro di 3 mm tra le due traversine. Questo foro servirà poi per regolare lo sganciatore (Fig.3).

3. Il foro di 10 mm è da sbavare nella zona marginale superiore, fin dove si può inserire la boccola di guida (3) con il lato superiore allo stesso livello del piano dell'impianto (Fig.4).
4. Dal lato inferiore del piano dell'impianto, l'apparecchio sganciatore (1) con l'asta di prolungamento (2) viene fatto passare attraverso il foro di 10 mm e allineato parallelamente alla sezione dei binari con l'ausilio della dima di montaggio (parte 6, Fig.5). Dopo il successivo allineamento dell'apparecchio sganciatore, il meccanismo viene fissato al piano dell'impianto, per mezzo delle viti incluse. Si raccomanda di preparare con una punta il piano degli impianti per l'inserimento delle viti.
5. Per l'inserimento definitivo della piastra di disinnesto (4) o rispettivamente la parte 5, l'asta di prolungamento superiore deve essere accorciato alla lunghezza necessaria. A questo punto, come illustrato, nella figura 6, nella dima di montaggio (6) viene spinta l'asta di prolun-

gamento (2) contrassegnata lungo lo spigolo (vedere la freccia). Dopo aver tolto la dima di montaggio (6) l'asta di prolungamento (2) può essere tagliata nelle corrispondenti posizione contrassegnate.

6. Di volta in volta la piastra di disinnesto può essere inserita nell'asta di prolungamento accorciata. A questo proposito bisogna fare attenzione che la parte superiore della piastra di disinnesto non sporga dall'orlo dei binari (Fig.7).
7. Il collegamento dello sganciatore segue il cavo di connessione del comando. La spina fissata

alla fine del cavo è in vendita per il sistema cavi ROCO e può essere collegata all'interruttore 10522 tramite un prolungamento corrispondente (vedere lo schema delle connessioni - Fig.8). Vi preghiamo di fare attenzione alla tensione di funzionamento del trasformatore. Questa dovrebbe portare almeno 14 Volt, però in nessun caso il voltaggio deve essere maggiore di 16 Volt. La potenza, e quindi la resa effettiva del trasformatore, non dovrebbe essere minore di 10 VA.



Änderungen von Konstruktion und Ausführung vorbehalten! • We reserve the right to change the construction and design! • Nous nous réservons le droit de modifier la construction et le dessin! • Ci riserviamo il diritto di variare la costruzione e il design! • Verandering van model en constructie voorbehouden.

Bitte diese Beschreibung zum späteren Gebrauch aufbewahren! • Please retain these instructions for further reference! • Pièce d bien vouloir conserver ce mode d'emploi en vue d'une future utilisation! • Conservate queste istruzioni per un futuro utilizzo! • Deze handleiding altijd bewaren.



Roco

Modelleisenbahn GmbH

Plainbachstraße 4

A - 5101 Bergheim

Tel.: 00800 5762 6000 AT/D/CH

(kostenlos / free of charge / gratuit)

International: +43 820 200 668

(zum Ortstarif aus dem Festnetz; Mobilfunk max. 0,42 € pro Minute inkl. MwSt. / local tariff for landline, mobile phone max. 0,42€/min. incl. VAT / prix d'une communication locale depuis du téléphone fixe, téléphone mobile maximum 0,42 € par minute TTC)

8040292920

XII/ 2017

